

Perfectpro B.V.
Everdenberg 9A
Oosterhout
The Netherlands

WARNING : SHOCK HAZARD - DO NOT OPEN
AVIS : RISQUE DE CHOC ÉLECTRIQUE - NE PAS OUVRIR

 **CAUTION** 
RISK OF ELECTRIC SHOCK
DO NOT OPEN

DO NOT EXPOSE TO RAIN OR MOISTURE
NE PAS EXPOSER À LA PLUIE NI À L'HUMIDITÉ

Warnung! Nicht öffnen, elektroschockgefahr.
Nicht dem regen oder feuchtigkeit aussetzen.

3A81XT6L00000



 **PERFECTPRO**



Operating instruction	GB
Mode d'emploi	F
Instruccions de manejo	E
Gebruiksaanwijzing	NL
Bedienungsanleitung	D

TEAMPLAYER

DAB+ / FM-RDS / Bluetooth / Aux-in
Ultra Rugged Digital Tuning Receiver

DAB+ / FM-RDS / Bluetooth / Entrée
Aux Récepteur radio numérique ultra solide

DAB+ / FM-RDS / Bluetooth / Aux-in
Receptor de Sintonización Digital Ultra Reforzado

DAB+ / FM-RDS / Bluetooth / Aux-in
Ultrarobuuste digitale ontvanger

DAB+ / UKW-RDS / Bluetooth / Aux
Ultra-Rugged Digitalempfänger

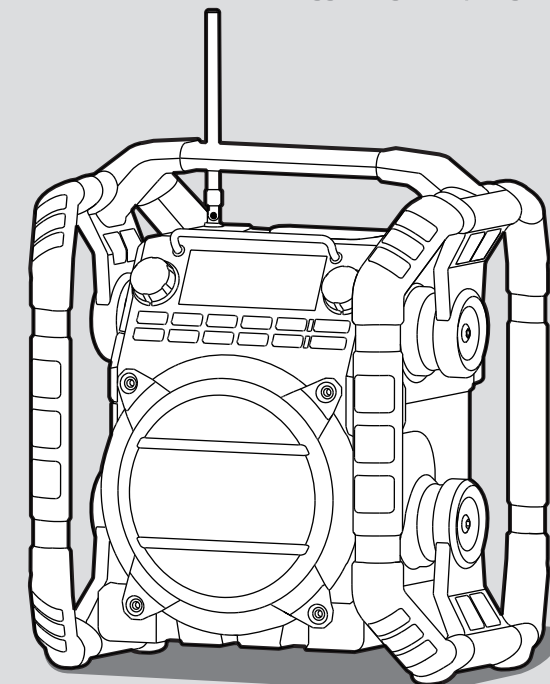

**WAARSCHUWING ! GARANTIE VERVALT ZODRA DE BEHUIZING
VAN HET APPARAAT IS GEOPEND OF ER WIJZIGINGEN ZIJN
GEMAAKT AAN HET ORIGINELE APPARAAT**

Belangrijke veiligheidsinstructies

1. Lees deze instructies.
2. Bewaar deze instructies.
3. Neem alle waarschuwingen in acht.
4. Volg alle instructies.
5. Gebruik het apparaat niet in de buurt van water.
6. Alleen schoonmaken met een droge doek.
7. Blokkeer de ventilatieopeningen niet. Installeer in overeenstemming met de instructies van de fabrikant.
8. Niet installeren in de buurt van warmtebronnen, zoals radiatoren, kachels of andere apparaten (inclusief versterkers) die warmte produceren.
9. Omzeil de veiligheidsdoeleinden van de gepolariseerde stekker niet. Een gepolariseerde stekker heeft twee pinnen, één is breder dan de ander. Een geaarde stekker heeft twee pinnen en een derde aardepin. De brede pin of derde pin is voor uw veiligheid. Als de geleverde stekker niet in uw stopcontact past moet u een elektricien raadplegen voor vervanging van het verouderde stopcontact.
10. Bescherm het netsnoer tegen stappen of pletten bij de stekker, het stopcontact en het punt waar ze het apparaat verlaten.

11. Gebruik alleen accessoires/hulpstukken die door de fabrikant zijn gespecificeerd.
12. Alleen gebruiken met het wagentje, standaard, driepoot, haak of tafel die gespecificeerd is door de fabrikant of verkocht met het apparaat. Beweeg, als er een wagentje wordt gebruikt, het wagentje voorzichtig om verwonding door omvallen te voorkomen.



13. Haal de stekker van het apparaat uit het stopcontact tijdens onweer of als het apparaat voor lange tijd niet wordt gebruikt.
14. Laat alle onderhoud over aan gekwalificeerd onderhoudspersoneel. Er is onderhoud nodig wanneer het apparaat is beschadigd, bijvoorbeeld wanneer het netsnoer is beschadigd, er vloeistof is gemorst op of voorwerpen zijn gevallen in het apparaat zijn gevallen, het apparaat is blootgesteld aan regen of vocht, niet normaal werkt of is gevallen.
15. Stel het apparaat niet bloot aan regen of vocht om het risico van brand of elektrische schok te voorkomen.
16. De schokgevaar-markering en de bijbehorende afbeelding staan op de achterkant van het apparaat.
17. Het apparaat mag niet worden blootgesteld aan druppelend of spatend water en er mogen geen voorwerpen gevuld met vloeistof op het apparaat worden geplaatst.

18. Extreem hoge geluidsniveaus op oor- en koptelefoons kunnen het gehoor aantasten. Hogere instellingen op de equalizer leiden tot hogere voltagesignalen op de oor- en hoofdtelefoon.
19. De stekker moet zich in de buurt van de radio bevinden en moet altijd eenvoudig bereikt kunnen worden, zodat u de radio eenvoudig van het lichtnet kunt ontkoppelen in geval van nood. Haal in zo'n geval gewoon de stekker uit het stopcontact.
20. Als de stekker of een koppelapparaat wordt gebruikt als ont-koppelapparaat, zorg er dan voor dat deze eenvoudig bereik-baar blijft.
21. De batterijen mogen niet worden blootgesteld aan extreme warmte zoals zonlicht, vuur en dergelijke.
22. Dit apparaat is voorzien van bescherming tegen spatwater en stof (IP64).

LET OP: Deze onderhoudsinstructies zijn alleen bedoeld voor gebruik door gekwalificeerd onderhoudspersoneel. Om het risico op elektrische schokken te beperken, dient u geen onderhoud uit te voeren dat niet in de handleiding wordt beschreven, tenzij u daarvoor gekwalificeerd bent.

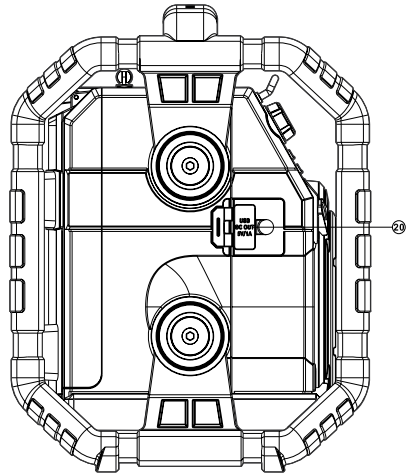
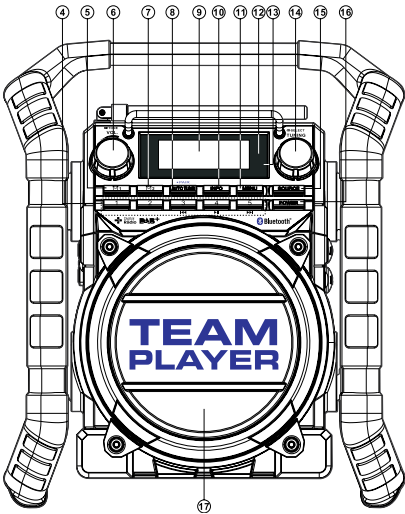
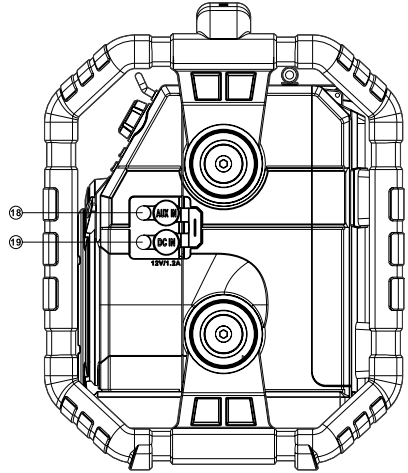
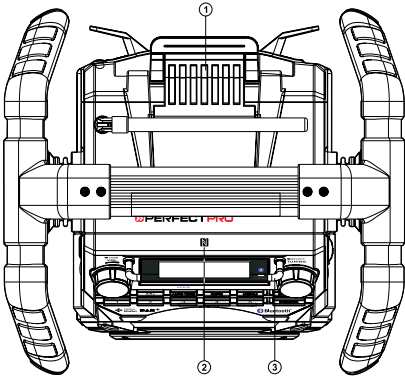

Bedieningselementen

- ① Batterijvergrendeling
- ② NFC-detectietag
- ③ Beschermingsbalk display
- ④ Knoppen voorkeurszenders
(Voorkeurszender 3: rewind/
Voorkeurszender 4: Play/Pause/
Voorkeurszender 5: Fast-forward)
- ⑤ Alarm 1
- ⑥ Volume-/Toonregeling
- ⑦ Alarm 2
- ⑧ Auto tune/Bluetooth pair
- ⑨ LCD-display
- ⑩ Info
- ⑪ Menu
- ⑫ Bluetooth-indicator
- ⑬ Oplaad-/Batterij-bijna-leeg-indicator
- ⑭ Afstemknop/Select
- ⑮ Source
- ⑯ Power
- ⑰ Luidspreker
- ⑱ Aux-ingang
- ⑲ DC-ingang
- ⑳ USB-oplaadpoort
- ㉑ Batterijcompartiment
- ㉒ Staafantenne
- ㉓ Aansluiting voor upgraden software
- ㉔ NiMH/Alkaline-batterijschakelaar

NL

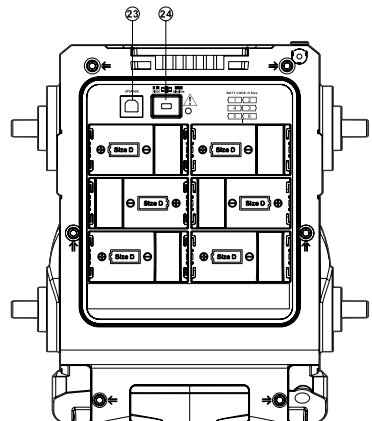
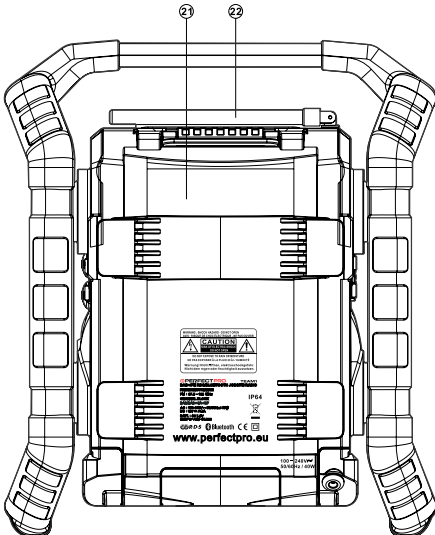

LCD-display

- Ⓐ Slaapindicator
- Ⓑ Volume-indicator
- Ⓒ AM/PM-indicator
- Ⓓ Klokcijfers
- Ⓔ FM-indicator
- Ⓕ DAB-indicator
- Ⓖ Aux in-indicator
- Ⓗ Twee regels voor tekstweergave
- Ⓘ Alarm 1 en 2-indicator
- ⓵ Snooze-indicator

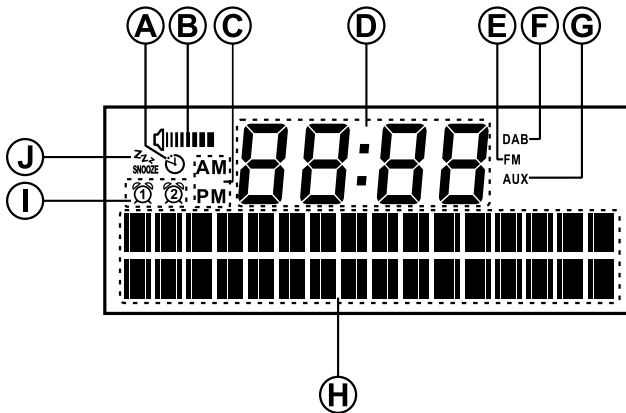

De radio van stroom voorzien

1. Gebruik op batterijstroom

Opmerking: Er worden geen batterijen meegeleverd met deze radio. Trek de vergrendeling van het batterijvak naar buiten om het batterijvak te openen. Plaats 6 x maat D (UM-1) batterij in het batterijvak. Zorg ervoor dat de batterijen worden geplaatst in overeenstemming met het getoonde diagram.

NL

Plaats de vergrendeling van het batterijvak terug in de oorspronkelijke positie. Als de radio niet wordt gebruikt voor een langere periode, wordt aanbevolen de batterijen te verwijderen uit de radio.

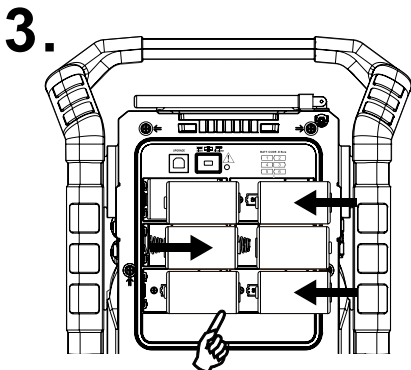
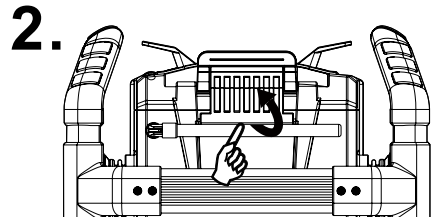
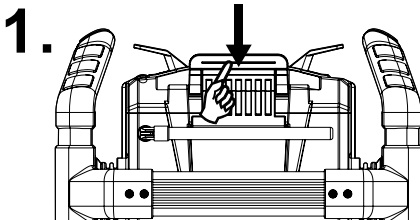

- **Gebruik op batterijstroom met alkaline batterijen**

1. Zorg er, bij gebruik van niet-oplaadbare batterijen, voordat u de batterijen plaatst voor dat de NiMH/Alkaline-schakelaar aan de binnenkant van het batterijvak in de Alkaline-stand staat. Als u gebruik maakt van oplaadbare batterijen, zorg er dan voor dat de NiMH/Alkaline-schakelaar in de NiMH-stand staat.
2. Minder vermogen, vervorming en een “stotterend geluid” zijn signalen dat de batterijen toe zijn aan vervanging.

- **Gebruik op batterijstroom met oplaadbare batterijen**

1. Schuif de batterij-schakelaar naar de NiMH-stand.
2. Plaats 6 UM-1 batterijen in het batterijvak. Zorg ervoor dat alle batterijen in de juiste richting worden geplaatst (polariteit), zoals getoond op de achterkant van de behuizing. De radio is ook ontworpen om gebruikt te worden met NiMH-oplaadbare batterijen.

Opmerking:

Gebruik geen mix van oude en nieuwe oplaadbare batterijen.

Gebruik geen mix van volle en lege oplaadbare batterijen.

Gebruik geen batterijen met een andere capaciteit in mAh.

Gebruik geen beschadigde of lekkende batterijen.

3. Zorg ervoor dat de radio is uitgeschakeld en is aangesloten op de netadapter. De oplaadindicator zal geel knipperen als de batterijen worden opgeladen. Het volledig opladen van de batterijen duurt ongeveer 10 uur. Als het opladen van de batterijen is voltooid, dan zal de batterijindicator constant geel branden.

Opmerking:

De duur van het opladen van uw batterijen kan variëren, afhankelijk van de capaciteit (mAh) van een batterij. Batterijen met een hogere capaciteit (meer mAh) moeten langer worden opgeladen.

Belangrijk:

Het kan onder bepaalde omstandigheden voorkomen dat de oplaadindicator kort knippert en daarna uitschakelt. Dit kan gebeuren wanneer de batterijen al zijn opgeladen of als de radio detecteert dat u alkaline batterijen of verschillende soorten (type of capaciteit) oplaadbare batterijen probeert op te laden. In deze gevallen zal het opladen worden gestopt.

2. Gebruik op netstroom

Voordat u het netsnoer in de stroomaansluiting steekt, moet u controleren of de spanning correct is. Als u batterijen in de radio heeft geplaatst en gebruik maakt van het netsnoer, dan worden de batterijen automatisch uitgeschakeld. De netsnoerhaak is ontworpen om het netsnoer op te bergen wanneer het niet in gebruik is.

Belangrijk:

De stekker wordt gebruikt om de radio aan te sluiten op het lichtnet. Het stopcontact dat wordt gebruikt voor de radio moet bereikbaar blijven tijdens gebruik. Om de radio volledig los te koppelen van het lichtnet, moet de stekker uit het stopcontact worden gehaald.

3. Gebruik via de DC-INGANG

De radio kan ook van stroom worden voorzien via de DC-INGANG met 12 volt gelijkstroom. Voertuigen en boten kunnen in veel gevallen 12 volt gelijkstroom leveren, zodat de radio ook buitenshuis of op een boot kan worden gebruikt.

Als u gebruik wilt maken van de DC-INGANG, dan is een extra sigarettenaanstekerkabel nodig, deze wordt niet meegeleverd met het apparaat.

Opmerking: Gebruik de 12 Volt-aansluiting nooit onder regenachtige of vochtige omstandigheden om te voorkomen dat er vocht in de radio kan komen. Houd de rubberen afdekking aan de achterkant goed gesloten onder deze omstandigheden.

Oplaadindicator

Houd er rekening mee dat de oplaadindicator alleen kan worden geactiveerd als de radio wordt gebruikt om batterijen op te laden (d.w.z. de radio is uitgeschakeld, de batterijschakelaar staat in de stand NiHM en de netadapter is aangesloten).

<p>Tijdens het opladen, ziet het display eruit zoals in de afbeelding aan de rechterkant en de oplaadindicator knippert geel.</p>	 <pre>14:21 Battery 123456 Charge ■■■■■</pre>
<p>Als het opladen voltooid is, ziet het display eruit zoals in de afbeelding aan de rechterkant en de oplaadindicator brandt continu geel.</p>	 <pre>00:00 Battery 123456 Capacity ■■■■■</pre>
<p>Als de batterij al volledig opgeladen zijn, ziet het display eruit zoals in de afbeelding aan de rechterkant en de radio zal na 5 seconden naar de standbymodus schakelen.</p>	 <pre>14:22 Battery Full</pre>
<p>Indien er geen/niet alle batterijen zijn geplaatst of batterijen in de verkeerde richting zijn geplaatst, dan ziet het display eruit zoals in de afbeelding aan de rechterkant en de radio zal na 5 seconden naar de standbymodus schakelen.</p> <p>Opmerking: Als er een batterij wordt verwijderd tijdens het opladen, ziet het display eruit zoals in de afbeelding aan de rechterkant en de oplaadindicator wordt rood.</p>	 <pre>14:21 No cell</pre>

Als er tijdens het **oplaadproces** **ge-**
detecteerd wordt dat een batterij
beschadigd is, dan zal er een blokje
verschijnen onder het desbetreffende
batterijnummer (zie afbeelding rechts)
en de oplaadindicator knippert rood.



```
00:00
Battery 123456
Error    ████████■
```

De DAB-modus de eerste keer gebruiken- DAB

1. Strek de antenne volledig naar boven uit.
2. Druk op **Power** om de radio in te schakelen. Als de radio al eerder is gebruikt, dan zal de laatst gebruikte modus geselecteerd zijn.
3. Druk op **Source** om de DAB-modus te selecteren. Het display toont voor enkele seconden DAB.
4. Als de radio voor het eerst wordt gebruikt, dan is het mogelijk dat er een snelle scan op de Band III DAB-kanalen wordt uitgevoerd. Het display toont de tekst 'Scanning' (Als de radio eerder is gebruikt, dan zal de laatst gebruikte zender worden geselecteerd.) Tijdens het scanproces zal de zenderteller worden opgehoogd als er nieuwe zenders worden gevonden en de zenders zullen worden toegevoegd aan de lijst die is opgeslagen in de radio. Het afgebeelde balkje geeft de voortgang van de scan aan.
5. Als het scannen is voltooid, zal de radio de gevonden zenders tonen (in alfanumerieke volgorde 0....9...A...Z), tenzij er eerder is afgestemd op een DAB-zender. Draai aan de **Afstemknop** om door de lijst met beschikbare DAB-zenders te bladeren. Druk op de **Afstemknop** om af te stemmen op de geselecteerde zender. Het display toont de tekst 'Connecting...' terwijl de radio afstemt op de zender. Als er een DAB-zender wordt gevonden, dan zal het display de naam van de zender tonen op de bovenste regel van de tekstweergave en uitzendinginformatie op de onderste regel. Gebruik de **Volumeregeling** om het volume naar wens in te stellen.
6. Als de zenderlijst na de scan nog altijd leeg is, zal de tekst 'No DAB Station' op het display verschijnen en de radio keert terug naar het DAB-menu. Als er geen zenders worden gevonden dan kan het nodig zijn om uw radio te verplaatsen, naar een plaats met betere ontvangst.

Een zender selecteren- DAB

1. Het display toont tijdens het afspelen van een DAB-zender normaal gesproken de naam van de huidige zender en andere gerelateerde informatie.
2. Draai aan de **Afstemknop** om de zenderlijst te openen en door de beschikbare zenders te bladeren.
3. Druk op de **Afstemknop** om af te stemmen op de geselecteerde zender. Het display zal 'Connecting...' tonen terwijl de radio op de zender afstemt.
4. Gebruik de **Volumeregeling** om het volume naar wens in te stellen.

NL

Opmerking:

Als de tekst 'Service Not Available' wordt getoond op het display, dan kan het nodig zijn om de radio te verplaatsen naar een plaats met betere ontvangst. Een vraagteken voor een zendernaam geeft alleen aan dat de zender recentelijk niet is gedetecteerd door de radio. De zender kan nog steeds beschikbaar zijn.

Secundaire diensten - DAB

1. Sommige DAB-zenders hebben één of meer secundaire diensten. Als een radiozender een secundaire dienst heeft, dan zal het display in de zenderlijst ">>"naast de zendernaam tonen. De secundaire dienst zal dan direct na de primaire dienst worden getoond zodra u op de Afstemknop drukt.
2. Druk op de **Afstemknop** om de zender te selecteren. De meeste secundaire diensten worden niet continu uitgezonden en als de geselecteerde dienst niet beschikbaar is, zal de radio opnieuw afstemmen op de bijbehorende primaire dienst.

Weergavemodi

Uw radio heeft verschillende weergave-opties in de DAB-modus:-

1. Druk op **Info** om te bladeren door de verschillende opties.

- | | |
|-----------------------------|--|
| a. Tekst | Toont tekstberichten zoals de artiest of tracknaam, telefoonnummer, verkeersinformatie, etc. |
| b. Programmatype | Toont het soort zender waar naar geluisterd wordt, zoals pop, klassiek, nieuws, etc. |
| c. Multiplexnaam/Frequentie | Toont de naam van de DAB-multiplex waartoe de huidige zender behoort alsmede de uitzendfrequentie. |
| d. Tijd & Datum | Toont de huidige tijd & datum. |
| e. Frequentie & kanaal | Toont de frequentie en het kanaalnummer voor de DAB-zender waarop is afgestemd. |
| f. Bitrate en audiotype | Toont de digitale bitrate en de informatie over de audiocodering voor de huidige zender. |
| g. Signaalfout/-sterkte | Toont de signaalfout en -sterkte voor de huidige zender. Een lager foutnummer geeft een betere kwaliteit van het radiosignaal aan. De grafische weergave van de signaalsterkte kan worden gebruikt bij het verplaatsen van de radio of antenne. De ontvangst is goed wanneer er drie of meer blokjes worden getoond. |

Nieuwe zenders zoeken - DAB

Er kunnen van tijd tot tijd nieuwe DAB-zenders beschikbaar komen. Het is ook mogelijk dat u bent verhuisd naar een ander deel van het land. In dit geval is het mogelijk dat u de radio moet laten scannen naar nieuwe zenders.

NL

1. Druk op **Menu** tot het geavanceerde DAB-menu wordt getoond op het display.
2. Draai aan de **Afstemknop** tot 'Full scan' wordt getoond op het display.
3. Druk op de **Afstemknop** om de scan te starten. De tekst 'Scanning' wordt getoond op het display en uw radio voert een scan uit op de DAB Band III-frequenties. Tijdens het scanproces zal de zenderteller worden opgehoogd als er nieuwe zenders worden gevonden en de zenders zullen worden toegevoegd aan de lijst die is opgeslagen in de radio. Het afgebeelde balkje geeft de voortgang van de scan aan.
4. U kunt als alternatief ook op **Auto tune** drukken om naar nieuwe zenders te zoeken.

Handmatig afstemmen - DAB

U kunt met handmatig afstemmen uw radio laten afstemmen op een specifieke DAB-frequentie op Band III. Nieuw gevonden zenders worden toegevoegd aan de zenderlijst. Deze functie kan ook worden gebruikt om de positionering van de antenne of radio te verbeteren voor een specifiek kanaal of specifieke frequentie.

1. Druk op **Menu** tot het geavanceerde DAB-menu wordt getoond op het display.
2. Draai aan de **Afstemknop** tot het display 'Manual tune' toont.
3. Druk op de **Afstemknop** om het handmatig afstemmen te openen.
4. Draai aan de **Afstemknop** om het gewenste DAB-kanaal te selecteren.
5. Druk op de **Afstemknop**. Het open blokje in de grafische signaalsterkteweergave toont de minimale signaalsterkte die benodigd is voor goede DAB-ontvangst. De signaalblokjes nemen toe en af en geven de signaalsterkte aan terwijl u de positie van de antenne of radio aanpast. Alle nieuwe zenders die gevonden worden op de DAB-multiplex worden toegevoegd aan de lijst die is opgeslagen in de radio.
6. Druk op de **Afstemknop** om terug te keren naar de normale afstemmodus.

Dynamic Range Control (DRC) - DAB

De DRC-functie kan zachte geluiden makkelijker hoorbaar maken wanneer uw radio wordt gebruikt in een lawaaiige omgeving.

Er zijn drie compressieniveaus:

DRC Off Geen compressie toegepast. (standaard)

DRC High Maximale compressie toegepast.

DRC Low Middelmatige compressie toegepast.

1. Druk op **Power** om uw radio in te schakelen.
2. Druk op **Source** tot de DAB-band is geselecteerd.
3. Druk op **Menu** tot het geavanceerde DAB-menu wordt getoond op het display.
4. Draai aan de **Afstemknop** tot 'DRC ' op het display verschijnt. Druk op de **Afstemknop**. De huidige DRC-waarde wordt op het display aangegeven met een asterisk.
5. Draai aan de **Afstemknop** om de gewenste DRC-instelling te selecteren (DRC is standaard uitgeschakeld).
6. Druk op de **Afstemknop** ter bevestiging van de instelling. Na enkele seconden zal het display terugkeren naar de normale radioweergave.

Opmerking:

Niet alle DAB-uitzendingen kunnen gebruik maken van de DRC-functie. Als de uitzending geen ondersteuning biedt voor DRC, dan heeft het instellen van DRC op de radio geen effect.

Instellen zendervolgorde

Uw radio heeft 2 instellingen voor de zendervolgorde. De instellingen voor de zendervolgorde zijn: alfanumeriek en ensemble.

Opmerking: De zendervolgorde staat op uw radio standaard ingesteld op ensemble.

1. Druk op **Power** om de radio in te schakelen.
2. Druk op **Source** om de DAB-modus te selecteren.
3. Druk op **Menu** tot het geavanceerde DAB-menu op het display verschijnt.
4. Draai aan de **Afstemknop** tot 'Station order' wordt getoond op het display.
5. Druk op de **Afstemknop** om de instelling van de zendervolgorde te openen.
6. Draai aan de **Afstemknop** om te kiezen uit 'Alphanumeric' en 'Ensemble'. 'Alphanumeric' – de zenderlijst wordt alfanumeriek gesorteerd 0...9 A...Z. 'Ensemble' – de zenderlijst wordt geselecteerd op basis van het DAB-multiplex. De huidige instelling wordt aangegeven met een asterisk.
7. Druk op de **Afstemknop** om de gewenste zendervolgorde te selecteren.

Niet-beschikbare zenders verwijderen - DAB

Sommige DAB-diensten kunnen in de loop der tijd stoppen met uitzenden of van locatie veranderen waardoor u deze niet meer kunt ontvangen. U kunt DAB-zenders die niet meer ontvangen kunnen worden verwijderen uit de zenderlijst door gebruik te maken van de functie voor het verwijderen van niet-beschikbare zenders.

NL

Zenders die niet gevonden kunnen worden of die voor lange tijd niet zijn ontvangen worden in de zenderlijst aangegeven met een vraagteken.

1. Druk op **Power** om uw radio in te schakelen.
2. Druk op **Source** tot de DAB-modus geselecteerd is.
3. Druk op **Menu** tot het geavanceerde DAB-menu op het display verschijnt.
4. Draai aan de **Afstemknop** tot 'Prune' op het display verschijnt. Druk op de **Afstemknop** om het menu te openen.
5. Draai aan de **Afstemknop** om 'Yes' te selecteren en druk daarna op de **Afstemknop** om de zenderlijst op te schonen en niet-beschikbare zenders te verwijderen.
6. Als u niet-beschikbare zenders niet wilt verwijderen, selecteer dan 'No' in stap 5 en druk daarna op de **Afstemknop**. Het display keert terug naar de voorgaande weergave.

Opmerking:

Als u bent verhuisd naar een ander deel van het land, dan moet u ook een scan naar nieuwe zenders uitvoeren (zie de paragraaf 'Nieuwe zenders zoeken' hierboven).

Uw radio bedienen - FM auto-tune

1. Strek de antenne volledig uit.
2. Druk op **Power** om uw radio in te schakelen.
3. Druk op **Source** tot de FM-band is geselecteerd.
4. Druk op **Auto tune** om vanaf de huidige frequentie op de FM-band naar hogere frequenties te scannen. Uw radio stopt automatisch met scannen wanneer er een zender met voldoende signaalsterkte wordt gevonden.
5. Het display zal na enkele seconden worden bijgewerkt. Het display toont de frequentie van het gevonden signaal. Als het signaal sterk genoeg is en er RDS-gegevens aanwezig zijn, dan kan de radio de zendernaam tonen.
6. Om andere zenders te zoeken kunt u, net zoals eerder, op **Auto tune** drukken. Wanneer het einde van de golfband is bereikt, dan zal uw radio verder gaan vanaf het andere uiteinde van de golfband.
7. Stel het volume in naar wens.
8. U kunt de radio uitschakelen door op **Power** te drukken.

Opmerking: Als FM-ontvangst slecht is, probeer de antenne dan te herpositioneren.

Handmatig afstemmen- FM

1. Streck de antenne uit.
2. Druk op **Power** om uw radio in te schakelen.
3. Druk op **Source** tot de FM-band is geselecteerd.
4. Draai aan de **Afstemknop** om af te stemmen op een zender. De frequentie verandert met stappen van 50kHz. Als de radio is afgestemd op een zender met voldoende signaalsterkte en er RDS-gegevens aanwezig zijn, dan kan het display de zendernaam weergeven.
5. Wanneer het einde van de golfband is bereikt, dan zal uw radio verder gaan vanaf het andere uiteinde van de golfband.
6. Stel het volume in naar wens.

Weergave-opties - FM

Uw radio heeft verschillende weergave-opties in de FM-modus:- Het Radio Data System (RDS) is een systeem waarbij onhoorbare digitale informatie wordt verzonden in aanvulling op het normale FM-radiosignaal.

RDS biedt verschillende handige functies. De volgende functies zijn beschikbaar op uw radio.

1. Druk op **Info** om door de verschillende opties te bladeren.

- | | |
|---------------------|--|
| a. Scrollende tekst | Toont scrollende tekstberichten zoals artiest/tracknaam, telefoonnummer, etc. |
| b. Programmatype | Toont het soort zender dat wordt beluisterd, bijv. pop, klassiek, nieuws, etc. |
| c. Multiplexnaam | Toont de naam van de FM-multiplex waartoe de huidige zender behoort. |
| d. Audiotype | Toont het audiotype van de FM-zender waarop is afgestemd. |
| e. Tijd | Toont de huidige tijd. |
| f. Datum | Toont de huidige datum. |

Opmerking:

Als er geen RDS-informatie beschikbaar is, dan kan de radio geen zendernaam, scrollende tekst en informatie over het programma-type tonen.

Instellen scangevoeligheid - FM

Uw radio heeft een optie voor het zoeken naar lokale/verre zenders met de automatische scanfunctie. Door de optie in te stellen op lokaal scannen, kunnen zwakkere signalen van zenders die verder weg zijn worden genegeerd door de radio, waardoor sterke signalen eenvoudiger gevonden kunnen worden.

NL

1. Druk op **Power** om uw radio in te schakelen.
2. Druk, indien nodig, op **Source** om de FM-band te selecteren.
3. Druk op **Menu** tot het geavanceerde FM-menu wordt getoond op het display.
4. Draai aan de **Afstemknop** tot 'FM Scan Zone' wordt getoond op het display. Druk op de **Afstemknop** om het instellen van de scangevoeligheid te openen. De huidige instellen wordt aangegeven met een asterisk.
5. Draai aan de **Afstemknop** om te schakelen tussen 'Local' (alleen zenders met een sterk signaal) en 'Distant' (alle zenders) op de onderste regel van het display. De radio kan, wanneer er gekozen wordt voor de optie 'Distant', tijdens het scannen ook zenders met een zwakker signaal vinden.
6. Druk ter bevestiging op de **Afstemknop**. De instelling wordt opgeslagen in het geheugen van de radio en blijft van kracht tenzij veranderd of er een systeemreset wordt uitgevoerd.

Voorkeurszenders instellen - DAB en FM

U kunt uw favoriete DAB- en FM-zenders opslaan als voorkeurszender. De radio beschikt in totaal over 10 voorkeurszenders, 5 voor DAB en 5 voor FM. Voorkeurszenders worden door uw radio onthouden in het geval van een stroomstoring.

De procedure voor het instellen van voorkeurszenders is hetzelfde in de FM- en DAB-modus en is hieronder beschreven.

1. Druk op **Power** om de radio in te schakelen.
2. Druk op **Source** om de DAB- of FM-band te selecteren.
3. Stem zoals eerder geschreven af op de gewenste zender.
4. Houd de **knop van een voorkeurszender** ingedrukt tot het display bijvoorbeeld de melding 'Preset 1 stored' toont. De zender wordt opgeslagen onder het gekozen voorkeurszendernummer. Herhaal deze procedure indien gewenst voor de resterende voorkeurszenders. Zenders die al zijn opgeslagen in het geheugen kunnen worden overschreven door de bovenstaande procedure te volgen.

Een voorkeurszender oproepen - DAB en FM

1. Druk op **Power** om de radio in te schakelen.
2. Druk op **Source** om de gewenste golfband te selecteren.
3. Druk op de **knop van een voorkeurszender** om af te stemmen op de zender die is opgeslagen onder de desbetreffende voorkeurszender.

Opmerking:

Het display toont de tekst 'Preset Empty' als er geen zender is opgeslagen onder de gekozen voorkeurszender.

Naar muziek luisteren via Bluetooth-streaming

U moet uw Bluetooth-apparaat koppelen met uw radio voordat u de verbinding tot stand kunt brengen en kunt starten met het afspelen/streamen van Bluetooth-muziek via uw TEAMPLAYER. Koppelen creëert een permanente 'band' waardoor twee apparaten elkaar kunnen herkennen.

NL

Uw Bluetooth-apparaat voor het eerst koppelen

1. Druk op **Power** om de radio in te schakelen.
2. Druk op **Source** om de Bluetooth-modus te selecteren.

De Bluetooth-indicator () knippert op het paneel om aan te geven dat radio vindbaar is.

3. Activeer Bluetooth op uw apparaat volgens de handleiding om verbinding te maken met de radio. Ga naar de Bluetooth-apparaatlijst en selecteer het apparaat met de naam 'TEAMPLAYER'. Bij sommige mobiele apparaten (die zijn uitgerust met Bluetooth versie 2.1 of ouder) moet u mogelijk het wachtwoord "0000" invoeren.
4. Zodra de apparaten zijn verbonden, zal het Bluetooth-icoontje blauw blijven branden. U kunt nu simpelweg muziek selecteren en afspelen op uw bronapparaat. Het volume kan worden ingesteld op uw bronapparaat of rechtstreeks op de radio.

Opmerking:

- 1) Als er 2 Bluetooth-apparaten, bij het koppelen voor de eerste keer, naar uw radio zoeken, dan wordt de radio op beide apparaten als beschikbaar getoond. Als er echter één apparaat verbinding maakt met de radio, zal het andere Bluetooth-apparaat de radio niet vinden in de lijst.
- 2) Als het Bluetooth-apparaat buiten het Bluetooth-bereik van de radio wordt verplaatst, dan zal de Bluetooth-verbinding met de radio tijdelijk worden verbroken. Uw radio zal automatisch opnieuw verbinding maken met het Bluetooth-apparaat als het weer binnen bereik komt. Houd er rekening mee dat er in de periode dat de verbinding is verbroken geen andere Bluetooth-apparaten mogen koppelen of verbinden maken met de radio.

- 3) Als 'TEAMPLAYER' wordt getoond in uw Bluetooth-apparaatlijst, maar uw Bluetooth-apparaat geen verbinding kan maken met de radio, verwijder het item TEAMPLAYER dan uit uw lijst en koppel nogmaals met de radio door de hierboven beschreven stappen te volgen.
- 4) Het effectieve bereik tussen het systeem en het gekoppelde apparaat is ongeveer 10 meter (30 voet). Eventuele obstakels tussen het systeem en het apparaat kunnen het bereik reduceren.
- 5) De Bluetooth/NFC-prestaties kunnen variëren, afhankelijk van de gebruikte Bluetooth-apparaten. Bekijk de Bluetooth-mogelijkheden van uw apparaat voordat u verbinding maakt met het bronapparaat. Het is mogelijk dat niet alle functies worden ondersteund op sommige Bluetooth-apparaten waarmee wordt gekoppeld.

Audiobestanden afspelen in de Bluetooth-modus

Als u uw radio succesvol heeft verbonden met het gekozen Bluetooth-apparaat, dan kunt u het afspelen van muziek starten met behulp van de bedieningselementen van het verbonden Bluetooth-apparaat.

1. Zodra het afspelen is gestart, kunt u het volume naar wens instellen met behulp van de **Volumeregeling** op uw radio of op uw Bluetooth-apparaat.
2. Gebruik de bedieningselementen op uw apparaat om het afspelen te starten/pauzeren en naar de gewenste track te gaan. Als alternatief kunt u het afspelen ook bedienen met de knoppen **Play/Pause**  , **Volgende track**  , **Vorige track**  op de radio.

Opmerking:

- 1) Het is mogelijk dat niet alle afspeelapplicaties of apparaten reageren op alle bedieningselementen.
- 2) Sommige mobiele telefoons kunnen de verbinding met de radio verbreken wanneer er oproepen worden gemaakt of ontvangen. Sommige apparaten kunnen het geluid van de Bluetooth-audiostream tijdelijk uitschakelen wanneer er sms'jes of emails worden ontvangen of voor andere redenen die niets met het streamen van audio te maken hebben. Dergelijk gedrag is een functie van het Bluetooth-apparaat en duidt niet op een fout met uw radio.

Een ander apparaat met uw radio koppelen

Voordat u een ander apparaat met de radio kunt koppelen, moet u de radio eerst vindbaar maken.

1. Houd **Bluetooth pair** ingedrukt om de radio weer vindbaar te maken, de Bluetooth-indicator knippert.
2. Volg stappen 3-4 in de voorgaande paragraaf 'Uw Bluetooth-apparaat voor het eerst koppelen'.

Afspelen vanaf apparaten waarmee eerder is gekoppeld

Dit apparaat kan tot 8 apparaten onthouden waarmee eerder is gekoppeld. Als er met meer dan 8 apparaten is gekoppeld, dan zal het apparaat waarmee het langst niet is gekoppeld worden gewist uit het geheugen.

De radio onthoudt de Bluetooth-apparaten waarmee eerder verbinding is gemaakt en zal automatisch proberen om te koppelen met het apparaat waarmee het laatst verbinding is gemaakt. Als dit apparaat niet beschikbaar is, dan is de radio vindbaar en kan de radio worden gedetecteerd met Bluetooth.

Als alternatief kunt u ook het gewenste Bluetooth-apparaat in het geheugen selecteren. Dit doet u als volgt:

Druk op **Bluetooth pair** om de lijst met eerder gekoppelde Bluetooth-apparaten te openen. Draai daarna aan de **Afstemknop** om het gewenste Bluetooth-apparaat in het geheugen te selecteren en druk op de **Afstemknop** om verbinding te maken met het gewenste Bluetooth-apparaat.

Als alternatief kunt u ook herhaaldelijk op **Bluetooth pair** drukken om het opgeslagen Bluetooth-apparaat te openen en daarna op de **Afstemknop** drukken om verbinding te maken met het gewenste Bluetooth-apparaat.

De verbinding met uw Bluetooth-apparaat verbreken

Druk op **Source** om een andere band dan de Bluetooth-band te selecteren. U kunt als alternatief ook **Bluetooth pair** ingedrukt houden om de verbinding te verbreken. Als u de verbinding met het Bluetooth-apparaat verbreekt terwijl het apparaat in de Bluetooth-modus staat, dan zal het Bluetooth-icoontje beginnen te knipperen om aan te geven dat het apparaat weer vindbaar en beschikbaar is om te koppelen.

Koppelen en afspelen via NFC

TEAMPLAYER is uitgerust met een draadloze NFC-functie (Near Field Communication), waarmee NFC-apparaten kunnen koppelen met de radio en muziek kunnen afspelen. Voor niet-NFC-apparaten, raadpleeg de bovenstaande instructies om op een normale manier te koppelen met Bluetooth.

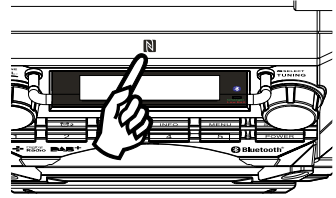

1. Schakel de NFC-functie op uw apparaat in. (**Belangrijk:** Zorg ervoor dat het scherm van uw afspeelapparaat is **ingeschakeld en ontgrendeld** als u van NFC gebruik wilt maken.)
2. Tik met het NFC-gebied van uw afspeelapparaat tegen het NFC-gebied dat is gemarkeerd op het bovenpaneel van de TEAMPLAYER. Het apparaat schakelt in en gaat automatisch naar de koppelmodus. Als u voor het eerst koppelt met de TEAMPLAYER, dan zal uw NFC-apparaat toestemming vragen om verbinding te maken met de radio. Zodra er is gekoppeld, zal het Bluetooth-icoontje constant branden.
3. Gebruik de bedieningselementen op uw apparaat of op uw radio om het afspelen te starten/pauzeren en om naar de gewenste track te gaan.

Opmerking:

1. Als u via NFC verbinding wilt maken met een ander apparaat, verbreek dan eerst de verbinding met het huidige Bluetooth-apparaat.
2. Het NFC-detectiegebied zit niet op alle apparaten op dezelfde plek. Als u via NFC verbinding maakt met een Bluetooth-apparaat, raadpleeg dan de handleiding voor meer informatie.
3. Sommige metalen hoesjes voor mobiele telefoons kunnen de gevoeligheid van NFC verminderen. Zorg ervoor dat u het hoesje verwijdert voordat u NFC activeert.

De verbinding met uw NFC-apparaat verbreken

Als u de verbinding tussen het bronapparaat en de radio wilt verbreken, druk het NFC-gebied dan simpelweg nogmaals tegen de NFC-tag op de bovenkant van de radio. Het Bluetooth-icoontje begint te knipperen om aan te geven dat de radio weer vindbaar is en klaar is om te koppelen.

(**Belangrijk:** Zorg ervoor dat het scherm van uw afspeelapparaat is **ingeschakeld en ontgrendeld** als u van NFC gebruik wilt maken.)

Alarmen

Uw radio beschikt over 2 aparte alarmen die kunnen worden ingesteld om u te wekken met DAB-radio, FM-radio of zoemeralarm. Elk alarm kan worden ingesteld om eens, dagelijks, op weekdays of in de weekenden te klinken. De alarmen kunnen worden ingeschakeld als de radio is ingeschakeld of standby staat. In het geval van stroomonderbreking zal het ingebouwde geheugen van uw radio de alarminstellingen onthouden tot de stroom weer is ingeschakeld.

NL

Opmerking:

Als er een tijdje geen knoppen worden ingedrukt, dan zal de radio de modus voor het instellen van het alarm verlaten.

Een alarm instellen

1. Druk op **Alarm 1** om de instellingen te openen, de tekst 'Alarm 1 Setup' wordt getoond op het display en het icoontje van alarm 1  knippert op het display. Of druk op **Alarm 2** om de instellingen van alarm 2 te openen.
2. Druk op de **Afstemknop** om het instellingenmenu te openen.
3. Draai aan de **Afstemknop** om On (Aan) of Off (Uit) te selecteren. Als Off wordt geselecteerd, dan zal de huidige instelling voor dat alarm worden geannuleerd. Druk als 'On' is geselecteerd op de **Afstemknop** om de alarmuren te laten knipperen op het display.
4. Draai aan de **Afstemknop** om het gewenste alarmuur te selecteren en druk daarna op de **Afstemknop** om de alarmminuten te laten knipperen op het display.
5. Draai aan de **Afstemknop** om het gewenste aantal minute in te stellen en druk daarna op de **Afstemknop**. De alarmduur knippert op het display. Als de radio is ingesteld op het 12-uursformaat, dan zal er ook een optie verschijnen voor het instellen van AM of PM.

6. Draai aan de **Afstemknop** om de alarmduur te selecteren. Kies uit 15, 30, 45, 60 of 90 minuten. Druk op de **Afstemknop** ter bevestiging van de alarmduur.
7. De alarmbron knippert op het display. Draai aan de **Afstemknop** om de gewenste alarmbron voor het alarm (DAB, FM, Zoemer) te selecteren. Druk op de **Afstemknop** wanneer de gewenste alarmbron wordt getoond op het display. Als er een radiomodus wordt geselecteerd, dan kan het radioalarm worden ingesteld op een zender die is opgeslagen als voorkeurszender of op de zender die het laatst is beluisterd.
8. Druk op de **Afstemknop** om uw keuze te bevestigen. De alarmfrequentie knippert op het display.
9. Uw alarm kan worden ingesteld om eenmalig, dagelijks, op weekdays of in de weekenden te klinken.
Once – Het alarm klinkt eenmalig.
Daily – Het alarm klinkt elke dag.
Weekdays – Het alarm klinkt op weekdays.
Weekends – Het alarm klinkt in de weekenden.
10. Draai aan de **Afstemknop** om de alarmfrequentie te selecteren en druk daarna ter bevestiging op de **Afstemknop**.
 - * Als u het alarm instelt op dagelijks, op weekdays of in de weekenden, ga dan verder naar stap 14.
 - * Als u het alarm instelt op eenmalig, dan moet u de dag, maand en het jaar instellen, zoals beschreven in de stappen 11-13.

11. Draai aan de **Afstemknop** om de gewenste dag te selecteren en druk daarna op de **Afstemknop** ter bevestiging van de instelling.
12. Draai aan de **Afstemknop** om de gewenste maand te selecteren en druk daarna ter bevestiging van de instelling op de **Afstemknop**.
13. Draai aan de **Afstemknop** om het gewenste jaar in te stellen en druk daarna ter bevestiging van de instelling op de **Afstemknop**.
14. Draai aan de **Afstemknop** om het gewenste volume in te stellen en druk daarna ter bevestiging op de **Afstemknop**. Uw radio toont de tekst 'Alarm Saved' en verlaat de procedure voor het instellen van het alarm.

Opmerking:

Actieve alarmen worden aangegeven op het display met het alarmsymbool (bijv. ). Als de radio geen verbinding kan maken met de radiozender, dan zal in plaats daarvan het zoemeralarm worden gebruikt. Het alarm klinkt voor de geselecteerde duur tenzij geannuleerd.

Alarmen annuleren

1. Als een alarm klinkt, kan het worden geannuleerd door op **Power** te drukken.
2. Als u een alarm wilt annuleren voordat het wordt ingeschakeld, open dan de alarmwizard en stel de optie Alarm On/Off in op 'Off' (zoals beschreven in de paragraaf 'een alarm instellen'). Als alternatief kunt u ook op de **knop van het gewenste alarm** drukken en daarna aan de **Afstemknop** draaien om het alarm uit te schakelen. Stel ook in dit geval de optie in op 'off.'

Snooze

1. Als het alarm klinkt, druk dan op **een willekeurige knop**, behalve **Power**, om het alarm voor 5 minuten te dempen. De resterende snooze-tijd wordt getoond op het display.
2. U kunt als volgt ook de gewenste snooze-tijd instellen:
 - a. Open het menu voor de huidige modus door op **Menu** te drukken.
 - b. Draai aan de **Afstemknop** tot 'System ' op het display verschijnt. Druk op de **Afstemknop**.
 - c. Draai aan de **Afstemknop** tot 'Snooze Duration' op het display verschijnt. Druk op de **Afstemknop**.
 - d. Draai aan de **Afstemknop** om de gewenste snooze-tijd te selecteren. De opties zijn 5, 10, 15, 20 minuten.
3. Druk op **Power** om de snooze-tijd te annuleren terwijl het alarm gedempt is.

Slaapfunctie

Uw radio kan worden ingesteld om uit te schakelen wanneer een vooraf ingestelde tijd is verstreken. De slaaptijd kan worden ingesteld op 15, 30, 45, 60, 90 of 120 minuten.

NL

1. Open het menu voor de huidige modus door op **Menu** te drukken.
2. Draai aan de **Afstemknop** tot 'Sleep' wordt getoond op het display. Druk op de **Afstemknop** om het instellingenmenu te openen.
3. Draai aan de **Afstemknop** om de gewenste slaaptijd in te stellen. De opties zijn 15, 30, 45, 60, 90, of 120 minuten. Gebruik de optie OFF om de slaapfunctie te annuleren.
4. Uw radio zal uitschakelen nadat de slaaptijd is verstreken.
5. Als u de slaapfunctie wilt annuleren voordat de slaaptijd is verstrekt, stel dan de slaaptimer in op off (zie stap 1-3) of druk op **Power**.

De tijd automatisch bijwerken

1. Druk op **Power** om uw radio in te schakelen.
2. Druk op **Menu** tot het geavanceerde menu van de huidige modus wordt getoond op het display.
3. Draai aan de **Afstemknop** tot 'System ' op het display verschijnt. Druk op de **Afstemknop**.
4. Draai aan de **Afstemknop** tot 'Time' op het display verschijnt. Druk op de **Afstemknop**.
5. Draai aan de **Afstemknop** tot 'Auto update' op het display verschijnt. Druk op de **Afstemknop**.
6. Draai aan de **Afstemknop** om een update-optie te selecteren: 'Update from Any', 'Update from DAB', 'Update from FM' of 'No update'. De huidige update-optie is gemarkeerd met een asterisk. Druk op de **Afstemknop** om uw keuze te bevestigen. De radio zal het menu verlaten en terugkeren naar het vorige menu.

Opmerking:

Als u 'Update from Any', 'Update from DAB', 'Update from FM' selecteert, dan zal de huidige tijd die wordt ontvangen worden weergegeven. Als er geen signaal wordt gevonden, dan moet u de radio of de antenne herpositioneren zodat er een signaal kan worden ontvangen, of terugkeren naar de modus voor het handmatig instellen van de klok.

De klok handmatig instellen

Uw radio stelt de klok automatisch in met behulp van het DAB- of FM-signaal. Als er geen signaal kan worden ontvangen en u de tijd handmatig moet instellen, volg dan de procedure die hieronder wordt beschreven.

1. Druk op **Power** om uw radio in te schakelen.
2. Druk op **Menu** tot het geavanceerde menu van de huidige modus wordt getoond op het display.
3. Draai aan de **Afstemknop** tot 'System ' op het display verschijnt. Druk op de **Afstemknop**.
4. Draai aan de **Afstemknop** tot 'Time' op het display verschijnt. Druk op de **Afstemknop**.
5. Draai aan de **Afstemknop** tot 'Set Time/Date' op het display verschijnt.
6. Druk op de **Afstemknop**. De uurnummers knipperen op het display.
7. Draai aan de **Afstemknop** om het gewenste uur in te stellen. Druk op de **Afstemknop**.
8. De minuutnummers knipperen op het display. Draai aan de **Afstemknop** om het gewenste aantal minuten in te stellen. Druk op de **Afstemknop**.
- Als de radio is ingesteld op het 12-uursformaat dan zal er ook een optie verschijnen voor het instellen van AM of PM.
9. De dag knippert op het display. Draai aan de **Afstemknop** om de huidige dag in te stellen. Druk op de **Afstemknop**.
10. De maand knippert op het display. Draai aan de **Afstemknop** om de huidige maand in te stellen. Druk op de **Afstemknop**.
11. Het jaar knippert op het display. Draai aan de **Afstemknop** om het huidige jaar in te stellen. Druk op de **Afstemknop** om de instelling van de klok te bevestigen. Het display toont 'Time Saved' en de radio verlaat het menu.

Het tijdformaat instellen

De klokweergave die gebruikt wordt in de standbymodus en wanneer de radio in gebruik is kan worden ingesteld op 12- of 24-uursformaat. Het geselecteerde formaat wordt daarna ook gebruikt bij het instellen van de alarmen.

1. Druk op **Power** om uw radio in te schakelen.
2. Druk op **Menu** tot het geavanceerde menu van de huidige modus wordt getoond op het display.
3. Draai aan de **Afstemknop** tot 'System ' op het display verschijnt. Druk op de **Afstemknop**.
4. Druk op de **Afstemknop** tot 'Time' op het display verschijnt. Druk op de **Afstemknop**.
5. Draai aan de **Afstemknop** tot 'Set 12/24 hour' op het display verschijnt. Druk op de **Afstemknop**.
6. Draai aan de **Afstemknop** om het 12- of 24-uursformaat te selecteren. Het huidige formaat wordt gemarkeerd met een asterisk. Druk op de **Afstemknop**. Als het 12-uursformaat is gekozen, dan zal de radio het 12-uursformaat gebruiken voor het instellen van alarmen en een 12-uursklok tonen met een AM- of PM-indicator.

Het datumformaat instellen

1. Druk op **Power** om uw radio in te schakelen.
2. Druk op **Menu** tot het geavanceerde menu van de huidige modus op het display verschijnt.
3. Draai aan de **Afstemknop** tot 'System ' op het display verschijnt. Druk op de **Afstemknop**.
4. Draai aan de **Afstemknop** tot 'Time' op het display verschijnt. Druk op de **Afstemknop**.
5. Draai aan de **Afstemknop** tot 'Set date format' op het display verschijnt. Druk op de **Afstemknop**.
6. Draai aan de **Afstemknop** om het gewenste datumformaat te selecteren. Het huidige formaat wordt aangegeven met een asterisk. Druk op de **Afstemknop**.

De taal instellen

De menu's op uw radio kunnen in verschillende talen worden weergegeven.

1. Druk op **Power** om uw radio in te schakelen.
2. Druk op **Menu** tot het geavanceerde menu van de huidige modus wordt getoond op het display.
3. Draai aan de **Afstemknop** tot 'System ' op het display verschijnt. Druk op de **Afstemknop**.
4. Draai aan de **Afstemknop** tot 'Language' op het display verschijnt.
5. Druk op de **Afstemknop** om het taalmenu te openen.
6. Draai aan de **Afstemknop** tot de gewenste taal op het display verschijnt.
7. Druk op de **Afstemknop** om uw keuze te bevestigen. Het menu wordt nu getoond in de gekozen taal.

De equalizer

Het geluid van de radio kan worden aangepast aan uw persoonlijke smaak voor het materiaal dat u beluisterd. Uw radio heeft zes voorgeprogrammeerde equalizermodi. Als alternatief kunt u ook zelf het bass- en treble-niveau naar wens instellen.

NL

1. Druk op de **Volumeregeling** en draai aan de **Afstemknop** om door de verschillende modi te bladeren. Druk op de **Afstemknop** om uw keuze te bevestigen.
 - a. My EQ (U kunt zelf Treble/Bass instellen en u kunt Loudness kan aan/uit zetten)
 - b. Normal- er wordt geen toonmodificatie toegepast
 - c. Classic
 - d. Jazz
 - e. Pop
 - f. Rock
 - g. Speech

Uw persoonlijk EQ-profiel instellen

Als de voorgeprogrammeerde equalizer niet naar wens functioneert, dan kunt u de treble en bass als volgt zelf instellen:

1. Druk op **Volumeregeling** om het EQ-menu te openen.
2. Draai aan de **Afstemknop** tot 'My EQ' wordt getoond op het display. Druk op de **Afstemknop** om de instelmodus te openen.
3. Draai aan de **Afstemknop** tot 'Treble' wordt getoond op het display. Druk op de **Afstemknop** om de instelmodus voor treble te openen.
4. Draai aan de **Afstemknop** om het treble-niveau (tussen -5 en +5). Het geluid verandert direct wanneer u het niveau aanpast. Druk op de **Afstemknop** om de instelling te bevestigen. De radio keert daarna terug naar het menu voor het persoonlijk EQ-profiel.
5. Draai aan de **Afstemknop** tot 'Bass' wordt getoond op het display. Druk op de **Afstemknop** om de instelmodus te openen. Draai aan de **Afstemknop** tot het gewenste niveau (tussen -5 en +5) wordt getoond. Het geluid verandert direct wanneer u het niveau aanpast. Druk op de **Afstemknop** om de instelling te bevestigen.
6. Draai aan de **Afstemknop** tot 'Loudness' wordt getoond op het display. Druk op de **Afstemknop** om de instelmodus te openen. Draai aan de **Afstemknop** om de gewenste instelling te selecteren. De opties zijn On (Aan) en Off (Uit), de standaardinstelling is Off. Druk daarna op de **Afstemknop** om de instelling te bevestigen.

Opmerking:

Als u het effect van het persoonlijk EQ-profiel snel wilt annuleren, draai dan aan de **Afstemknop** tot 'Normal' wordt getoond op het display en druk daarna op de **Afstemknop**. De treble- en bass-instellingen worden onthouden voor de volgende keer dat u het persoonlijk EQ-profiel wilt gebruiken.

Softwareversie

De weergave van de softwareversie kan niet worden veranderd en dient alleen ter referentie.

1. Druk op **Power** om uw radio in te schakelen.
2. Druk op **Menu** tot het geavanceerde menu van de huidige modus wordt getoond op het display.
3. Draai aan de **Afstemknop** tot 'System ' op het display verschijnt. Druk op de **Afstemknop**.
4. Draai aan de **Afstemknop** tot 'SW Version' op het display verschijnt.
5. Druk op de **Afstemknop**. De softwareversie wordt getoond op het display.
6. Druk op Menu om de weergave van de softwareversie te verlaten.

De software updaten

Het is mogelijk dat er in de toekomst software-updates voor uw radio beschikbaar zijn. Als er software-updates beschikbaar zijn, dan kunt u deze updates en informatie over het updaten van de software vinden op www.perfectpro.eu

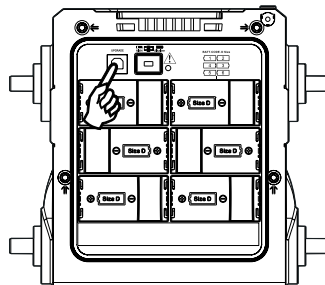

Neem voor meer informatie contact op met ons hoofdkantoor door een email te sturen naar info@perfectpro.eu

1. Steek het USB-apparaat in de USB-poort in het batterijvak.
2. Druk op **Menu** om het geavanceerde menu van de huidige modus te openen.
3. Draai aan de **Afstemknop** tot 'System ' op het display verschijnt. Druk op de **Afstemknop**.
4. Draai aan de **Afstemknop** tot 'Software Upgrade' op het display verschijnt. Druk op de **Afstemknop**.
5. Draai aan de **Afstemknop** tot 'Yes' is geselecteerd op het display. Als u de software niet wilt updaten, selecteer dan 'No' en druk daarna op de **Afstemknop**. Het display keert daarna terug naar de vorige weergave.

Systeemreset

Als uw radio niet juist werkt of als er cijfers of karakters niet of onjuist op het display worden getoond, voer dan de volgende procedure uit.

1. Druk op **Power** om uw radio in te schakelen.
2. Druk op **Menu** tot het geavanceerde menu voor de huidige modus wordt getoond op het display.
3. Draai aan de **Afstemknop** tot 'System ' op het display verschijnt. Druk op de **Afstemknop**.
4. Draai aan de **Afstemknop** tot 'Factory Reset' op het display verschijnt. Druk op de **Afstemknop**.
5. Draai aan de **Afstemknop** tot 'Yes' is geselecteerd op het display en druk op de **Afstemknop**. Er wordt een volledige reset uitgevoerd. De zenderlijst en voorkeurszenders worden gewist. Alarmen worden geannuleerd en de instellingen van de slaaptimer worden ingesteld op hun standaardwaarde. Het display toont de melding 'Welcome to Digital Radio' en het apparaat zal zich net als de eerste keer toen het werd ingeschakeld gedragen.

Als u de systeemreset niet wilt uitvoeren, selecteer dan 'No' en druk op de **Afstemknop**. Het display keert terug naar de vorige weergave.

In geval van een storing als gevolg van elektrostatische ontlading, reset het product met behulp van de bovenstaande procedure. Onder sommige omstandigheden kan het nodig zijn het apparaat opnieuw op het lichtnet aan te sluiten om normaal gebruik te hervatten.

Het uitschakelen van de achtergrondverlichting instellen

Uw radio kan worden ingesteld om de achtergrondverlichting automatisch uit te schakelen. Het uitschakelen van de achtergrondverlichting kan worden ingesteld op **ON, 10, 20, 30, 45, 60, 90, 120 of 180** seconden.

1. Open het menu voor de huidige modus door op **Menu** te drukken.
2. Draai op de **Afstemknop** tot 'System ' op het display verschijnt. Druk op de **Afstemknop**.
3. Draai aan de **Afstemknop** tot 'Backlight' wordt getoond op het display. Druk op de **Afstemknop** om het instellingenmenu te openen.
4. Draai aan de **Afstemknop** om de gewenste tijd te selecteren. De opties zijn on (achtergrond verlichting schakelt niet uit), 10, 20, 30, 45, 60, 90, 120, of 180 seconden.
5. Uw radio schakelt de achtergrondverlichting uit nadat de ingestelde tijd is verstreken.

De aux-ingang

Er zit een 3,5mm aux-ingang op de rechterkant van uw radio om het mogelijk te maken een audiosignaal te ontvangen van een extern audioapparaat zoals een iPod, MP3- of CD-speler.

1. Sluit een stereo- of mono-audiobron (bijvoorbeeld een iPod, MP3- of CD-speler) aan op de Aux-ingang (gemarkeerd met 'Aux In').
2. Druk op **Power** om uw radio in te schakelen.
3. Druk op **Source** tot 'Auxiliary Input' is geselecteerd.
4. Stel het volume indien nodig in op uw iPod, MP3-of CD-speler en zorg voor een adequaat signaalniveau. Gebruik vervolgens de **Volumeregeling** van de radio om het volume naar wens in te stellen.

Opmerking: Gebruik de Aux-ingang nooit onder regenachtige of vochtige omstandigheden om te voorkomen dat er vocht in de radio kan komen. Houd de rubberen afdekking aan de achterkant goed gesloten onder deze omstandigheden.

Opladen met de USB-poort

U kunt de oplaadfunctie van de USB-poort gebruiken door de procedure hieronder te volgen.

1. Druk op **Power** om uw radio in te schakelen.
2. Druk op **Menu** tot het geavanceerde menu van de huidige modus wordt getoond op het display.
3. Draai aan de **Afstemknop** tot 'System ' op het display verschijnt. Druk op de **Afstemknop**.
4. Draai aan de **Afstemknop** tot 'USB Charge' op het display verschijnt. Druk op de **Afstemknop**.
5. Draai aan de **Afstemknop** om de gewenste stelling in te selecteren. De opties zijn On (Aan) en Off (Uit). De standaardinstelling is Off.

Opmerking:

- 1) De USB-poort kan alleen stroom leveren aan USB-sticks met een 1A 5V maximum en de meeste iPhone-modellen. De poort ondersteunt echter geen harde schijven en andere mobiele telefoons of elektronische apparaten.
- 2) Het maximale volume en het vermogen van de luidspreker zullen afnemen als u gebruik maakt van de USB-poort om een apparaat op te laden.

Belangrijk:

- 1) Sluit de USB-poort van de radio niet aan op een USB-poort van de PC, omdat dit kan leiden tot schade aan een van beide apparaten.
- 2) Gebruik de USB-poort nooit onder regenachtige of vochtige omstandigheden om te voorkomen dat er vocht in de radio kan komen. Houd de rubberen afdekking aan de achterkant goed gesloten onder deze omstandigheden.

GARANTIE

Deze radio heeft 2 jaar beperkte garantie.

WAARSCHUWING ! Garantie vervalt zodra de behuizing van het apparaat is geopend of er wijzigingen zijn gemaakt aan het originele apparaat !

De voorwaarden van de garantie van deze radio hebben geen betrekking op het volgende:

- Schade veroorzaakt door verkeerd gebruik, misbruik, verwaarlozing, wijzigingen, ongelukken of ongeautoriseerde reparaties.
- Normale slijtage.
- Breken of buigen van de antenne.
- Batterijen, verbruiksartikelen, vallen niet onder de 2-jarige garantie en garantievoorwaarden van de radio.

Specificaties

Frequentiebereik:

FM 87.50 – 108MHz

DAB 174.928 – 239.2MHz

Wisselstroom:

AC 100~240V / 50 / 60Hz / 40W (Europa)

Batterijen: 6 x UM-1 (maat D)

Gelijkstroom:

12V / 1.2 A middelste pin positief (bedrijfsspanning 9-14V)

5,5 mm in diameter.

Bluetooth

Bluetooth-specificatie

Bluetooth® Ver 3.0

Ondersteunde profielen

A2DP, AVRCP1.4

Bluetooth-audio CODEC

SBC, AAC

Zendvermogen

Specificatie vermogensklasse 1

Bereik

10 meter / 30 voet

Vermogen:

4W 10% T.H.D. @ 100Hz @ DC batterij 9V

7W 10% T.H.D. @ 100Hz @ AC 230V of 110V

Aux-ingang:

3,5 mm diameter, stereo-aansluiting wordt gemixt als mono

Invoergevoeligheid: 300m Vrms bij vermogen 7W @ 1000Hz

Invoerimpedantie: 47kohm

DC-uit: USB-poort, 5V 1000mA

Luidspreker:

6,5 inch 8 ohm 15W, volledig bereik
FM / DAB / DAB+ gebogen veerantenne

LED-verlichting:

2 x witte LED, stroomverbruik 30mA

Afmetingen: 298 X 342 X 268

Gewicht: Ca. 4,4kg

Het bedrijf behoudt zich het recht voor om de specificaties te wijzigen zonder voorafgaande kennisgeving.



Als u zich op enig moment in de toekomst wenst te ontdoen van dit product, houd er dan rekening mee dat elektrische afvalproducten niet mogen worden weggegooid met het normale huisvuil. Recycle waar mogelijk. Neem contact op met de gemeente of de winkelier voor recycleadvies. (Richtlijn afgedankte elektrische en elektronische apparatuur)